

SEZIONE LONGITUDINALE B-B

SEZIONE TRASVERSALE TIPO A-A

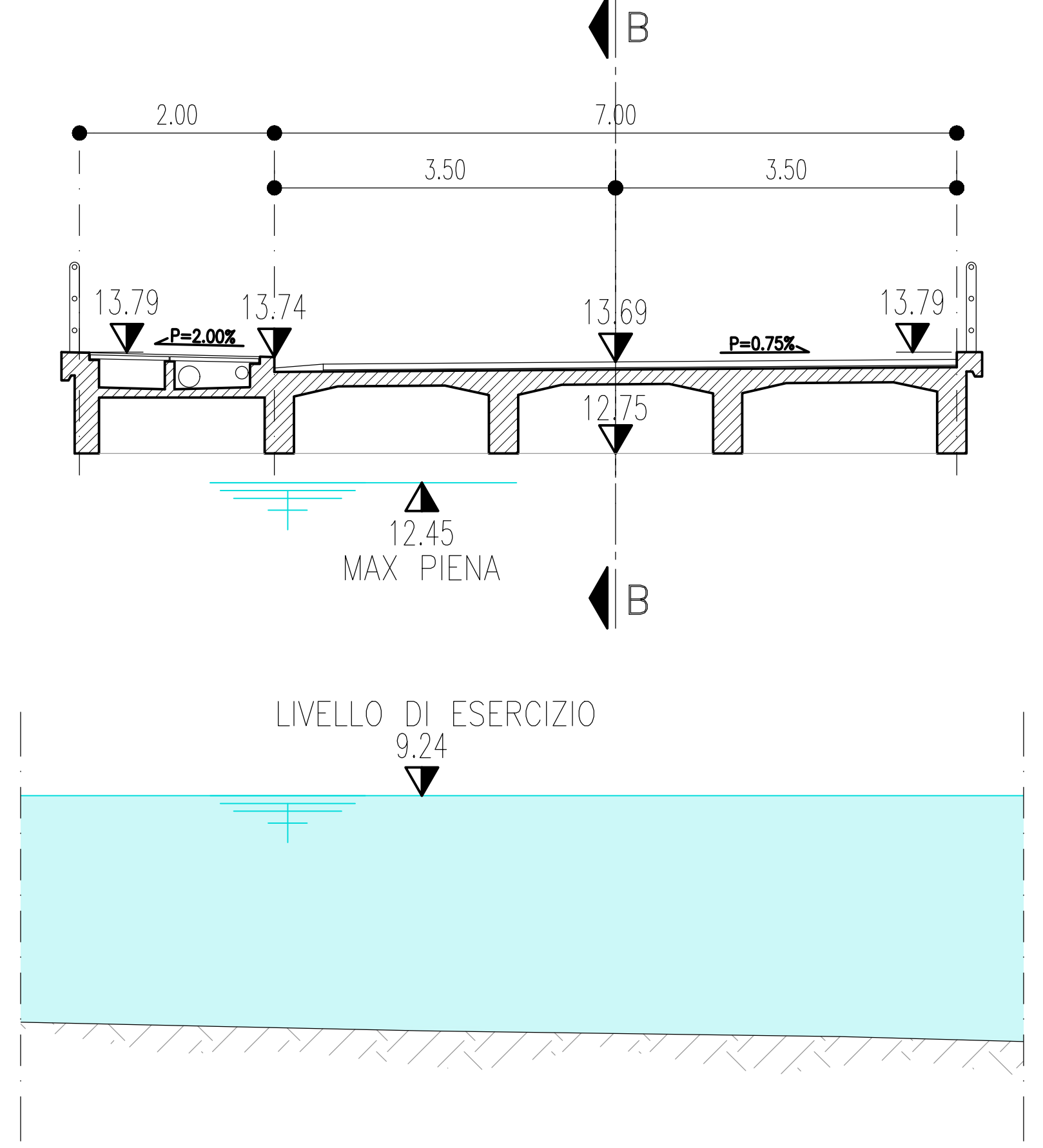
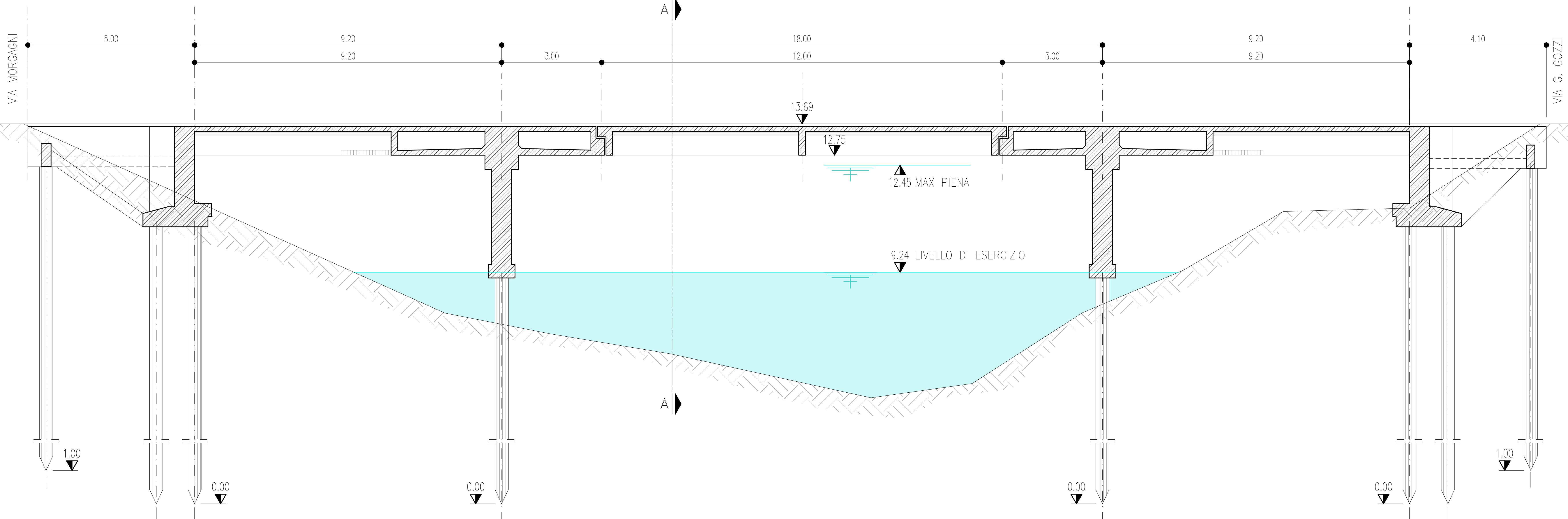

1/2 PIANTE DELL'IMPALCATO

1/2 PIANTE DELLE FONDAZIONI

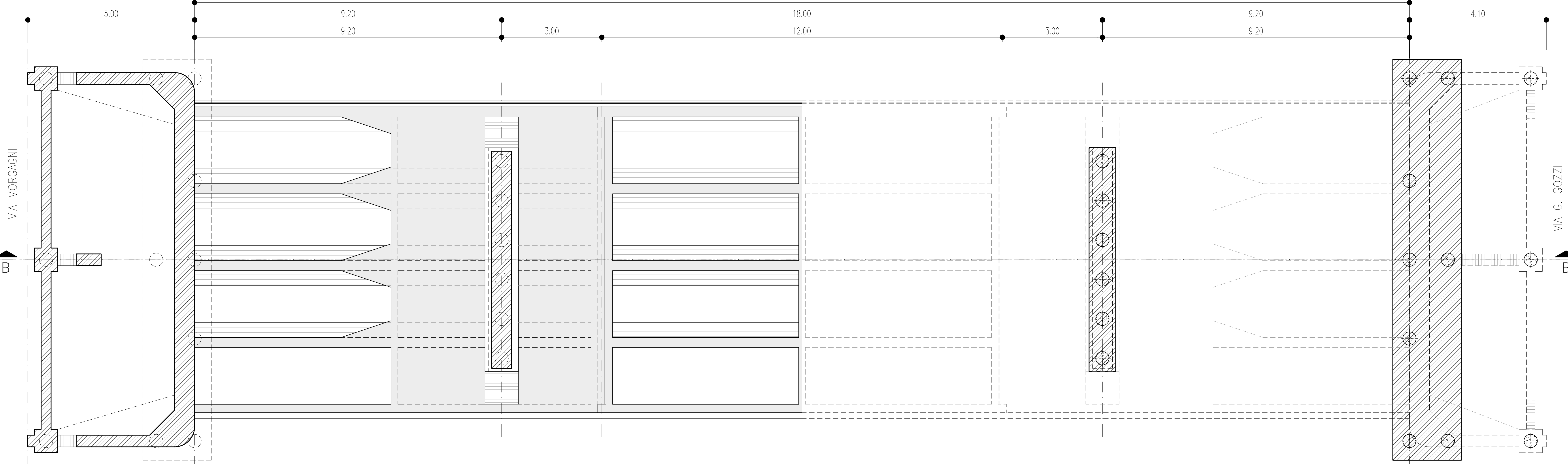

COMMITTENTE: IL DIRETTORE FUNZIONALE
 Dott. Ing. Diego Galazzi
 IL RESPONSABILE UNICO DEL PROCEDIMENTO
 Arch. Gaetano Parinetto

PROGETTAZIONE: MANDATARIA
MANDANTE: SDAprogetti ASSOCIAZIONE PROFESSIONALE INGEGNERI

MANDATARIA: **ITALFERR** GRUPPO FERROVIE DELLO STATO ITALIANO
MANDANTE: **PINI** ITALIA

PINI ITALIA
 PROGETTAZIONE DEFINITIVA DELLA NUOVA LINEA TRAMVIARIA NELLA CITTÀ DI PADOVA SIR 3

OPERE D'ARTE ESISTENTI - PONTE S. OMIZZOLO SUL PIOVEGO

PROGETTO ORIGINALE

IL PROGETTISTA RESPONSABILE DELL'INTEGRAZIONE
 Dott. Ing. Luca Bernardini

SCALA: 1:50

COMMESSA **LOTTO** **FASE** **ENTE** **TIPO DOC.** **OPERA/DISCIPLINA** **PROGR.** **REV.**
 NP00 00 D Z3 PA V10200 001 A

Revis.	Descrizione	Redatto	Data	Verificato	Data	Approvato	Data	Autorizzato Data
A	Emissione Esecutiva	A.CANATO	APRILE 2020	M.MARELLI	APRILE 2020	A.POLLI	APRILE 2020	A.POLLI APRILE 2020

n. Elab.: